

# TYPOVÝ RAD 5R

KOMPAKTNÝ TRAKTOR ZVLÁDNE VIAC



**JOHN DEERE**

NOTHING RUNS LIKE A DEERE



# KOMPAKTNÝ TRAKTOR ZVLÁDNE VIAC

Nový model 5R s mimoriadne nízkou spotrebou pohonných hmôt, prekypujúci silou a nabitý funkciami pre všestrannosť a komfort, je triedou sám o sebe. Ide o traktor pre všetko, čo robíte a všetko, čo ste vždy chceli robiť.

**VYNIKAJÚCU SPOTREBU  
POHONNÝCH HMÔT\*  
DOKAZUJÚ AJ VÝSLEDKY  
V TESTE DLG POWERMIX**







Konečne je tu ľahký a svižný traktor, s ktorým tiež zvládnete všetky ťažké náklady – či už za vami alebo pred vami. Traktor 5R skonštruovaný pre maximálnu všestrannosť môže byť poľahky vybavený čelným nakladačom radu R a cíti sa doma tak na ceste, ako aj na poli. Tento traktor znamená biznis: palivovo účinný výkon, komfort na úrovni a jednoduchý na ovládanie, ktorý sa zameriava na vykonávanie prác – viac, rýchlejšie, lepšie.

## OBSAH

Úvod.....	2
Prehľad.....	4
Čelné nakladače.....	6
Univerzálnosť.....	10
Motory.....	12
Prevodovky.....	14
Kabína - obsluha ovládania.....	16
Jazdný komfort a stabilita.....	20
Hydraulika, závesy a PTO.....	22
Technické parametre.....	24

# JEDEN TRAKTOR, UNIVERZÁLNE POUŽITIE

Vytváranie príležitosti je životodarnou krvou každého podnikania. Urobiť viac s menším vybavením uvoľňuje zdroje, ktoré môžete použiť na zdokonaľovanie a výsledky. 5R je váš traktor pre tento účel. V novom modeli 5R sme spojili prémiové funkcie, ktoré boli k dispozícii len v oveľa väčších modeloch. A zabalili sme ich do jedného neuveriteľne agilného traktora s výkonom, ktorý hory prenáša – a dodá vášmu podnikaniu väčšiu produktivitu a viac príležitostí.

## SKVELÝ KONŠTRUKCIOU ČELNÉHO NAKLADAČA

Elektrický joystick s reverzorom a radením prevodov, 117 l/min. PFC, pripojenie nakladačov JD Click&Go s úžasnou ľahkosťou.

## MIMORIADNE MANÉVROVATEĽNÝ

Krátky rázvor náprav 2,25 m umožňuje neuveriteľne úzky polomer otáčania 3,75 m s pripojeným čelným nakladačom.

## PERFEKTNÝ VÝHLAD

Nová nízka kapota, panoramatické čelné sklo a panoramatická strecha ponúkajú úžasný výhľad z kabíny nového 5R.

## KOMPAKTNÁ ROBUSTNOSŤ

S maximálnou povolenou hmotnosťou 8,6 ton predstavuje nový 5R s užitočným zaťažením 4,3 tony obrovský, 48 % nárast v porovnaní s predchádzajúcim radom. Nový 5R by teraz mohol dokonca uniesť ďalší traktor 5R!

## MIMORIADNY KOMFORT

Model 5R disponuje vskutku prémiovými špecifikáciami – odpružená predná náprava (automatická, s uzávierkou a nastaviteľná), odpružená kabína a prémiové sedadlo.







### SKVELÝ PRE PREPRUVU

Transport Power Management (TPM) s 10 hp, maximálna rýchlosť pri 1 750 ot/min, automatická spojka, tempomat, automatický režim, dva štartovacie prevody.

### ABSOLÚTNE JEDNODUCHÉ POUŽITIE

Intuitívne ovládacie prvky, univerzálna používateľská skúsenosť s traktorom John Deere – CommandARM, nová pravostranná konzola, elektrohydraulické VHO, zadný elektricky ovládaný TBZ, jednoduchý nástup a výstup z kabíny, primárna zobrazovacia jednotka na rohovom stĺpiku PDU+.

### NÍZKA SPOTREBA POHONNÝCH HMÔT

Len nafta, funkcia ECO (1 750 ot/min), spotreba pohonných hmôt 265 g/kWh\*.

### SKVELÝ NA POLI

Až 8 prevodov PowerShift s 12 prevodmi v pracovnom rozsahu 4-12 km/h, 8 % nárast výkonu, zdvíhacia kapacita 5 300 kg, skupina zadných pneumatík 44, iTEC Basic, úzky model 5RN.

# SKONŠTRUOVANÝ NA ZDVÍHANIE

Vždy dokonalá zhoda. Traktor, nakladač a náradie sú navrhnuté a skonštruované tak, aby sa navzájom dopĺňali. Zaobstarajte si model 5R s čelnými nakladačmi 543R alebo 603R a využijete efektívne jednoduché použitie, ktoré dokáže poskytnúť len naša plne integrovaná konštrukcia.

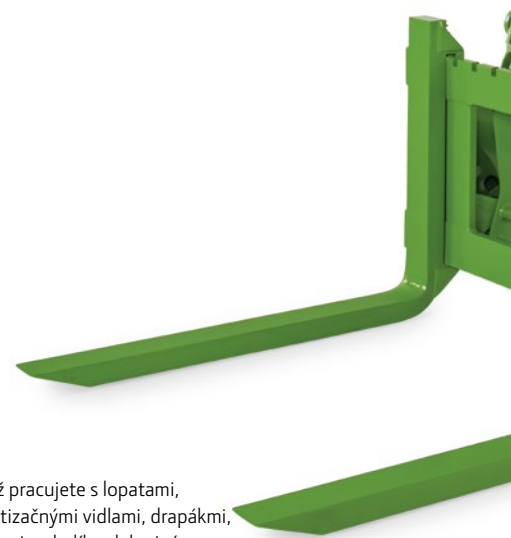

Či už pracujete s lopatami, paletizačnými vidlami, drapákmi, vidlami na balíky alebo iným náradím, náš systém automatického istenia umožňuje automatické zablokovanie a odblokovanie prídavného náradia vďaka komfortne umiestnenej uvoľňovacej páčke. Automatické zaistenie prídavného náradia sa dodáva štandardne s čelnými nakladačmi radu R integrované do konštrukcie click & go.



## ZAVESENÉ VYROVNÁVACIE TIAHLO

Vzhľadom na to, že vyrovnávacie tiahlo je zavesené, nemôže prekážať obsluhu vo výhlade. Zabezpečuje tiež väčší výkon cez čapy nakladača, ponúka ľahký prístup pre údržbu a umožňuje natočenie kolies do väčšieho uhla.



## AUTOMATICKÉ ZABLOKOVANIE

Montáž našich čelných nakladačov už nemôže byť rýchlejšia, bezpečnejšia a pohodlnejšia vďaka samokorekčnému plávajúcemu systému zabudovaného automatického zaistenia. Odpojenie nakladača od traktora je rovnako jednoduché.





	543R (NSL, MSL)	603R (NSL, MSL, HSL)
5090R, 5100R, 5115R, 5125R	■	■

## ČELNÉ NAKLADAČE TYPOVÉHO RADU R: VYTVORENÉ PRE 5R

Zvýšte úsilie hneď od začiatku. Nikdy nebolo ľahšie dostať schopnosti výkonného čelného nakladača do vášho podnikania. Vďaka našim konštrukciám automatického zaistenia je montáž nakladača a prídavného náradia jednoduchá ako systém click & go. Dve možnosti automatického vyrovnania polohy zaručujú dokonalé využitie výkonu 5R na čokoľvek, čo si práca vyžaduje. Naša originálna konštrukcia vyrovnávacieho tiahla ponúka väčší výkon pre zdvíhanie a nikdy neobmedzí výhľad vodiča na vykonávanú prácu. Pri každom modeli 5R si môžete vybrať dve veľkosti čelného nakladača. Bez ohľadu na to, či je nakladač riadený elektronicky alebo mechanicky, alebo ho ovláda vyčlenený ventil.



### ODPRUŽENIE NAKLADAČA

Jeho účinné tlmenie chráni materiál, s ktorým manipulujete, ako aj váš traktor, a zvyšuje pohodlie obsluhy na cestách. Odpruženie sa zapína a vypína pomocou tlačidla odpruženia na pákovom ovládači.



### SVETLÁ NAKLADAČA

Účelovo skonštruované svetlá nakladača John Deere poskytujú trvalé a spoľahlivé osvetlenie, ktoré potrebujete pri práci s čelným nakladačom za tmy alebo pri slabej viditeľnosti.



### JEDNODUCHÁ MONTÁŽ

Každý traktor 5R je možné vybaviť systémom prípravy na čelný nakladač zo závodu vrátane montážnych rámov, ochrannej konštrukcie kapoty, joystickom a všetkými internými elektrickými a hydraulickými prípojkami.

# ZRODENÝ PRE NAKLADANIE

Vaše požiadavky na čelný nakladač boli včlenené do konštrukčného procesu pre model 5R. Množstvo dôležitých konštrukčných rozhodnutí bolo vykonaných výslovne preto, aby sme zabezpečili, že nový model 5R je jedným z najlepších traktorov s čelnými nakladačmi, ktorý si môžete kúpiť za vaše peniaze. Na čo je dobrý skvelý čelný nakladač, ak sa nedostane k nákladu? Vďaka svojmu krátkemu 2 250 mm rázvoru náprav, skrátenej celkovej dĺžke a najlepšiemu polomeru otáčania vo svojej triede 3,75 m je model 5R navrhnutý tak, aby sa dostal k vášmu nákladu, kdekolvek sa nachádza. Stiesnené priestory sú špecialitou modelu 5R.



## RÁMOVÁ KONŠTRUKCIA, NA KTORÚ SA MÔŽE SPOĽAHNÚŤ

Super silná integrovaná odlievaná rámová konštrukcia traktora 5R vám poskytuje pevný základ, vďaka ktorému zvládnete aj najnáročnejšie práce s čelným nakladačom. Zakrivená rámová konštrukcia znižuje ťažisko, takže vždy bude mať dokonalú rovnováhu, bez ohľadu na terén, na ktorom sa pohybujete.

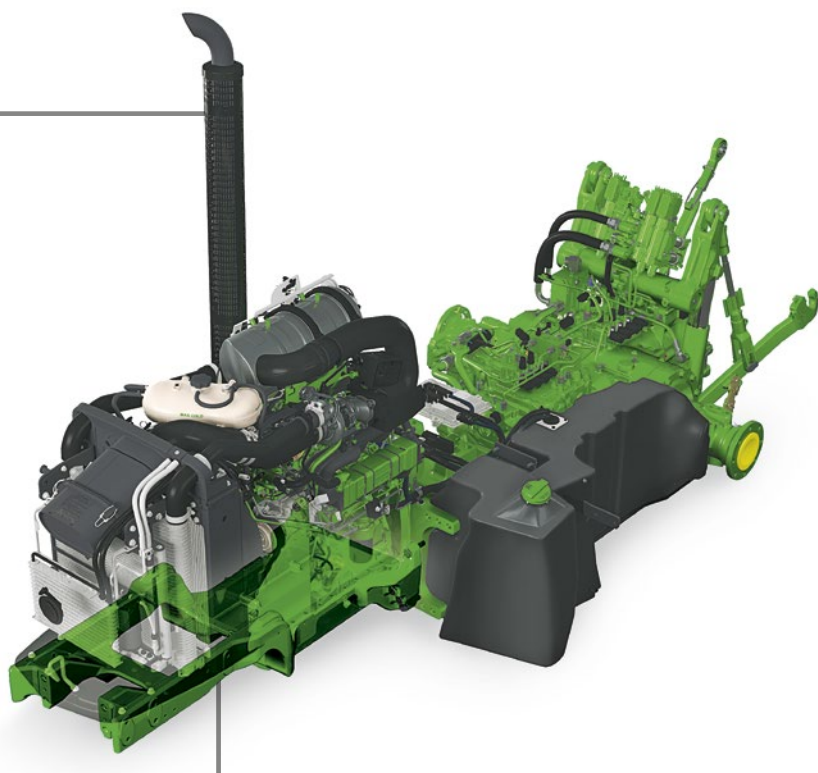





Prevezmite riadenie – Dve skvelé voľby pre jednoduchšiu, bezpečnejšiu a efektívnejšiu prácu s čelným nakladačom. Obidve prevodovky CommandQuad a Command8 ponúkajú zdokonalené bezspojkové automatické radenie a prevodovka PowrReverser zjednodušuje prácu s čelným nakladačom so zmenou smeru vpred/vzad bez použitia spojky.



### UŽITE SI VÝHLAD

Panoramatická strecha, panoramatické predné okno a nová nízka kapota ponúkajú nový obzor a umožňujú vám sústrediť všetku pozornosť na prácu s čelným nakladačom tak, ako nikdy predtým.



### VÄČŠÍ VÝKON VPREDU

Získajte výkon a kontrolu, ktoré potrebujete pre akúkoľvek prácu s čelným nakladačom. Pokročilý hydraulický systém kompenzácie tlaku a prietoku (Pressure and Flow Compensated) typového radu 5R dokáže vytvoriť prietok s rýchlosťou až do 117 l/min. Ďalšie prvenstvo v tejto triede traktora.



### MOŽNOSTI PÁKOVÉHO OVLÁDAČA

Mechanické a elektrické pákové ovládače sú namontované na laktovej opierke konzoly CommandARM. Elektronický pákový ovládač disponuje až 5 funkciami vrátane GSS, exkluzívnou funkciou reverzora, radením prevodových stupňov, a 3. a 4. nezávislou hydraulickou funkciou.



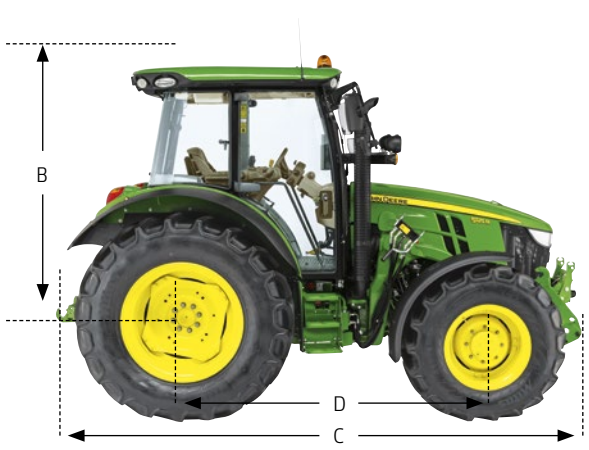



# BYŤ SKVELÝ, NIE VEĽKÝ

Predstavte si, že vlastníte dva úžasné traktory. Jeden je kompaktný, ľahký a svižný. Dostanete sa s ním dokonca aj do najstiesnenejších priestorov. Milujete jeho manévrovateľnosť. Je ľahký, palivovo účinný a neuveriteľne ľahko ovládateľný. Druhý traktor prekypuje silou, je výkonný, stabilný, pevný. Zdvihne čokoľvek, čo pred neho umiestnite. Teraz zabudnite na predstavu o dvoch traktoroch. Model 5R je traktor, ktorý toto všetko má. Vďaka svojej compactnej stope a krátkemu rázvoru náprav len 2 250 mm je traktor 5R prirodzene svižný a dostane sa všade, kde ho potrebujete. Dostal do vienka všetok výkon, aby dokázal vykonávať všetky ťažké práce, na ktoré by ste si inak zavolali jeho väčších bratov. Začína na ľahkých 4,3 tony, ale čnie vysoko nad svojou triedou – takže mu môže kľudne naložiť všetko, čo ste dostali. Konečný dôkaz toho, že nemusíte byť veľkí, aby ste boli skvelí.

Skvelý v stiesnených priestoroch – Ak by ste mohli vyjadriť produktivitu v metroch, to číslo by bolo 3,75 m. Model 5R si zachová tento skvelý polomer otáčania dokonca aj s montážnymi rámami nakladača a pripojeným nakladačom. Je dokonalý pre efektívnu prácu s čelným nakladačom v stiesnených priestoroch.

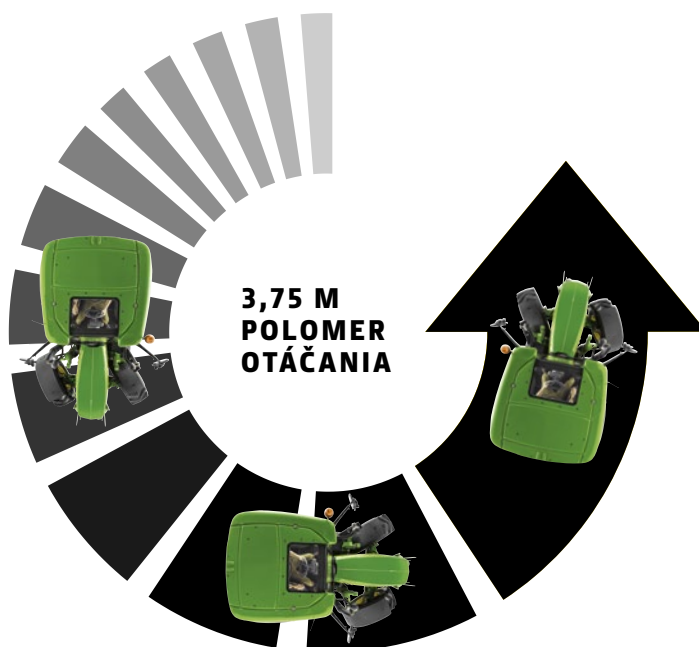

ROZMERY	ŠTANDARDNÁ VERZIA 5R	ÚZKA VERZIA 5R
(A) Šírka	2 150 mm	1 700 mm
(B) Relatívna výška*	1 937 mm	1 937 mm
(C) Celková dĺžka	3 653 mm	3 653 mm
(D) Rázvor náprav	2 250 mm	2 250 mm

\* Stred zadnej nápravy po vrch strechy kabíny

# VYNIKAJÚCA SPOTREBA POHONNÝCH HMÔT

Dostanete výkon, aký ste vždy potrebovali, a stále budete spĺňať emisné normy Stage IIIb. Taktiež výrazne ušetríte na palive. Modernizovaný, čisto naftový 4,5 l motor PowerTech PWX traktora radu 5R má spotrebu len okolo 265 g/kWh – a počas testu v nezávislom teste 2017 DLG PowerMix dosiahol vynikajúce výsledky pri úspore paliva.

## JEDNODUCHO PRIDAJTE... NIČ

Nie sú potrebné žiadne aditíva. Použitím technológie recirkulácie chladeného výfukového plynu (EGR) s chladičom plniaceho vzduchu a filtrom pevných častíc (Diesel Particle Filter – DPF) sú splnené požiadavky emisnej normy IIIb bez nutnosti používať akékoľvek prísady.



## VYTVORENÝ PRE FARMU

Ako všetky hnacie mechanizmy John Deere, 4-vaľcový, 4,5-litrový motor PowerTech PWX s vysokotlakovým priamym vstrekaním bol starostlivo skonštruovaný pre nároky použitia v poľnohospodárstve. Maximálnu rýchlosť dosiahne už pri 1750 ot/min. Riadenie výkonu pri preprave (Transport Power Management – TPM) podporuje menovitý výkon pre požadovaný štandard hustoty výkonu. Pri preprave je okamžite k dispozícii extra 10 hp. Obtokový ventil turbodúchadla kombinovaný s pokročilou technológiou kontroly emisií zaručuje dlhú bezchybnú životnosť tohto motora.

### MODELÝ 5R (MENOVITÝ VÝKON 97/68EC)

5090R	66,6 kW (90 hp)	(100 hp s TPM)	4 valc.
5100R	74 kW (100 hp)	(110 hp s TPM)	4 valc.
5115R	85 kW (115 hp)	(125 hp s TPM)	4 valc.
5125R	91,9 kW (125 hp)	(135 hp s TPM)	4 valc.



Špičková efektivita –  
4-valcové, 4,5-litrové motory  
PowerTech PWX John Deere,  
ktoré poháňajú traktory  
radu 5R, sú preslávené  
pre ich účinnosť. Chytrá  
technológia, ktorá zodpovedá  
našej dobe a vášmu  
podnikaniu.

**LEN  
NAFTA**

## 5125R

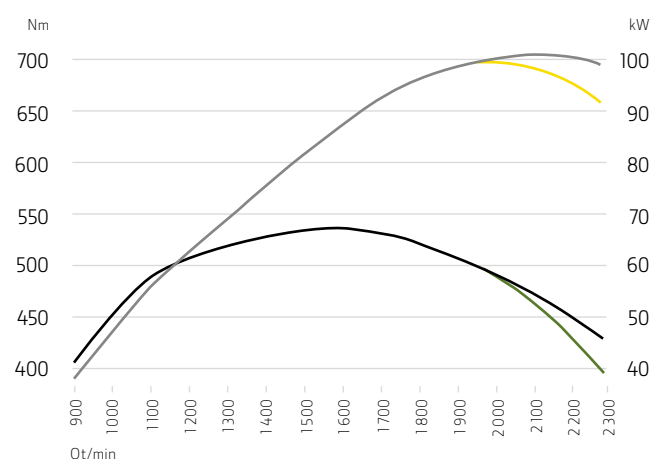

— Výkon s Power Boost      — Výkon bez Power Boost  
— Krútiaci moment s Power Boost      — Krútiaci moment bez Power Boost

Absolútny výkon – S takým úžasným výkonom sa to dá. Model 5125R ponúka pôsobivých 125 hp a 135 hp s podporou TPM.

## NAJNIŽŠIA CELKOVÁ SPOTREBA

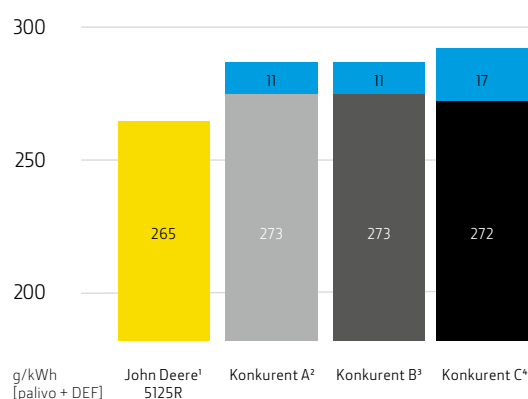

<sup>1</sup> DLG PowerMix, test č.: 2017-00265; www.dlg-test.de  
<sup>2</sup> DLG PowerMix, test č.: 2016-0074; www.dlg-test.de  
<sup>3</sup> DLG PowerMix, test č.: 2016-0074; www.dlg-test.de  
<sup>4</sup> DLG PowerMix, test č.: 2015-453; www.dlg-test.de



# PREVODOVKY: ZVOĽTE PRODUKTIVITU

## MÁTE NA VÝBER

Ponúkame vám dve odlišné možnosti, pretože len vy môžete rozhodnúť, čo je najlepšie pre vaše podnikanie. Ktorúkoľvek si vyberiete, bude to dobrá voľba pre produktivitu, palivovú účinnosť a vodičovo pohodlie. A o tomto je nový traktor typového radu 5R. Vyberte si medzi prevodovkou CommandQuad so štyrmi prevodmi PowerShift (1-4) v štyroch rozsahoch (A-D) a prevodovkou Command8 s ôsmymi prevodmi Powershift (1-8) v štyroch rozsahoch (A-D). Obidve možnosti vám ponúkajú zdokonalené bezspojkové automatické radenie, takže vždy máte k dispozícii ten správny prevod pre vykonávanú úlohu. Obidve prevodovky sú kompletne skonštruované v našom závode, starostlivo navrhnuté tak, aby ste mali pocit, že zrazu pracujete oveľa jednoduchšie.

## COMMAND8

Každý jeden zbytočný pohyb, ktorý vám denne ušetríme, považujeme za malé víťazstvo. Cieľ je jednoduchý: menej toho, čo musíte urobiť a aj to urobíte ľahšie. Oceníte intuitívne ovládanie pomocou jedinej ovládacej páky, rad tlačidiel vo vyzývavej oranžovej, všetko v štandardnom nádychu John Deere. Dôležité efektívne funkcie ako tempomat, automatická spojka, prevodovky PowrReverser a automatické radenie prevodov a rozsahov v automatickom režime umožňujú vám a vášmu traktoru dosahovať optimálnu produktivitu, pričom spotrebujete čo najmenej energie a paliva.



	COMMANDQUAD MANUÁLNA	COMMANDQUAD	COMMAND8
Celkový počet prevodov (F/R)	16/16	16/16	32/16
Počet prevodov PowerShift	4	4	8
Max. rýchlosť	40 km/h	40 km/h	40 km/h
Počet rozsahov	4	4	4
Funkcia Auto	N/A	■	■
2 štartovacie stupne	■	■	■
2 nastavené rýchlosti	–	■	■
Plazivý prevod	□	–	□
Funkcia ECO	–	–	■

■ Ako štandard    □ Voliteľne    – Nie je k dispozícii

Viete, čo potrebujete – a našou úlohou je ponúknuť vám možnosti výberu. A tu sú tie vaše – so zaručenou produktivitou.



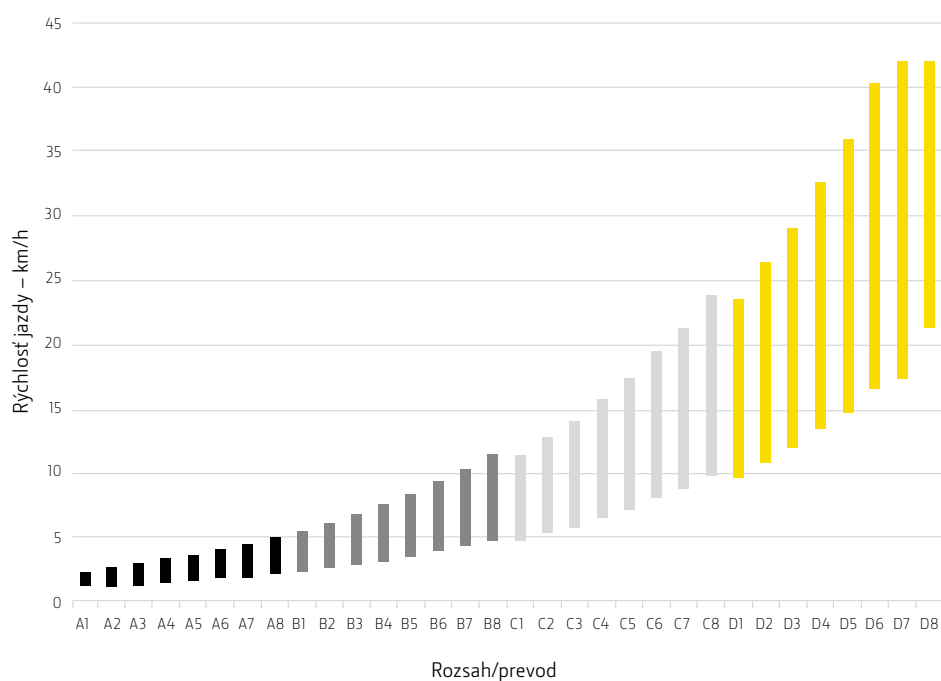

Vždy optimálna – Prevodovka Command8 zabezpečuje, že výkon a krútiaci moment sú vždy prenášané najúčinnnejším spôsobom, za akýchkoľvek podmienok, pri akejkoľvek práci.







# VEĽKÝ VÝHLAD, MAXIMÁLNY KOMFORT

Predstavte si pracovisko, ktoré vám svojím vlastným dizajnom pomôže dosiahnuť lepší pracovný výsledok. Tam, kde sa komplexné úlohy plnia s intuitívnou ľahkosťou. Toto je kabína traktora 5R – miesto, odkiaľ ľahšie ovládate svoj traktor. Vaše potreby, vaša voľba. Pravostranná konzola traktora 5R a nová konzola CommandARM boli navrhnuté v súlade s úspešnými ergonomickými zásadami a v dokonalom súznení s novou primárnou zobrazovacou jednotkou (Primary Display Unit – PDU+) na A-stĺpiku. Pre absolútne nerušený výhľad je okolo vás a nad vami viac skla. A to všetko zabalené v prémiovom vzhľade a pocite, s akým ste sa nikdy predtým nestretli v traktore tejto triedy.

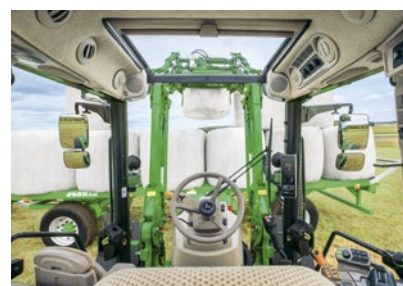

## DNU A VON S ĽAHKOSŤOU

Nielenže pobyt v tejto kabíne je potešením, ale tiež sme zabezpečili, aby ste sa dostali dnu a von bezpečne a bez námahy. Vďaka nastaviteľnému volantu si nájdete tú najlepšiu polohu na sedenie. K dispozícii máte aj komfortné sedadlo spolujazdca.

## PANORAMATICKÁ STRECHA

Vďaka rozsiahlemu výhľadu cez panoramatickú strechu traktora 5R sa pri všetkej tej hmotnosti na vašom nakladači budete cítiť oveľa lepšie. Uvidíte, kde všetko je a kam to potrebujete dať.

Oveľa viac čelného výhľadu – V mnohých situáciách je dôležité, aby ste mali správny výhľad na to, čo sa deje priamo pred vami. Takže sme znížili kapotu, ako to len bolo možné. Táto konštrukcia s nízkou kapotou v kombinácii s voliteľnou panoramatickou strechou ponúka optimálny 105-stupňový čelný výhľad. Dokonalé pre všetky práce s čelným nakladačom.

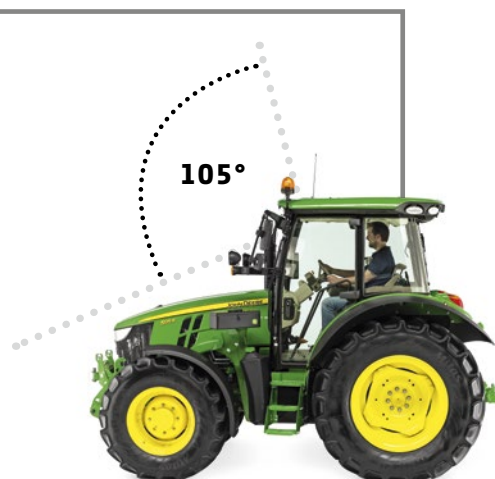





## V POHODLÍ A S MAXIMÁLNOU KONTROLOU

Lepšie ovládacie prvky znamenajú viac kontroly. Zjednodušte riadenie komplexných operácií a manévrov pomocou CommandARM – pokročilého rozhrania človek-stroj navrhnutého pre nenáročné ovládanie dotykom prsta a monitorovanie všetkých funkcií traktora. V spojení s primárnou zobrazovacou jednotkou PDU na A-stĺpiku poskytuje CommandARM absolútne intuitívne rozhranie k vášmu traktoru 5R. Využite všetku funkčnosť

prevodovky. Ovládajte všetky SCV s ľahko rozoznateľnými, farebne označenými páčkami ovládateľnými končekmi prstov. Presne nastaviteľné otáčky motora pomocou páky ručného plynu a ovládanie zadného trojbodového závesu. Ide o to, čo pracuje pre vás. Buďte pripravený riadiť svoj deň.





- 11 | Nová konzola CommandARM
- 12 | PDU+ (primárna zobrazovacia jednotka) na A-stĺpiku
- 13 | Rôzne možnosti prevodoviek
- 14 | iTEC Basic
- 15 | Držiaky na viac pohárov a úložné priestory (voliteľné)

# PRIMÁRNA ZOBRAZOVACIA JEDNOTKA (PDU+)

## JEDEN POHĽAD, VŠETKY INFORMÁCIE



Menu Motor – Funkcia tempomatu, výfukový filter



Menu Trojbodový záves – Pracovná hĺbka, horný limit, rýchlosť spúšťania



Menu Prevodovka – Otáčky motora Eco, pomer reverzora



Vývodový hriadeľ PTO – PTO vypnutý



Spustenie PTO zapnuté – Spustenie pri cieľovej hodnote – PTO zapnutý



Snímanie zaťaženia – Nastavenie otáčok motora pre PTO/ zadný záves

## iTEC

Menu iTec Basic – Zapnutie/vypnutie iTEC a voľba funkčnosti



Menu Údržba – Interval kontroly/ servisu + diagnostike



Menu Nastavenie displeja – Konfigurácia a nastavenie displeja



## AKTUÁLNY STAV

PDU+ umiestnený na A-stĺpiku, priamo pred vašim zrakom, zobrazuje dôležité správy a varovania o hlavných funkciách traktora. Pohodlne sa ovláda pomocou otočného gombíka na pravostrannej konzole alebo na CommandARM.





## NOVÁ PRAVOSTRANNÁ KONZOLA

Na základnejšej úrovni máte voliteľnú možnosť novej pravostrannej konzoly traktora 5R – ergonomicky navrhutej, s najdôležitejšími ovládacími prvkami, na ktoré poľahky dosiahnete.

- 1 | Panoramatické čelné sklo pre maximálny výhľad
- 2 | Prémiové sedadlo
- 3 | Komfortné, sklopné sedadlo pre spolujazdca
- 4 | Dvere so širokým otvorom pre ľahký vstup a výstup
- 5 | Úložný priečnik na ľavej strane

- 6 | Nová pravostranná konzola
- 7 | PDU+ (primárna zobrazovacia jednotka) na A-stĺpiku
- 8 | Rôzne možnosti prevodoviek
- 9 | iTEC Basic
- 10 | Držiaky na viac pohárov a úložné priestory (voliteľné)





## SKALOPEVNÝ KOMFORT, KDEKOĽVEK

V traktore typového radu 5R budete mať pocit, že vás nikdy nič nevyvedie z rovnováhy. Buďte bdelejší a produktívnejší s vedomím, že váš traktor 5R si sebaisto poradí s každým druhom terénu. Jeho pevný integrovaný odlievajúci rám znižuje ťažisko a ponúka vám dokonalé vyváženie a výkon, dokonca aj na náročnom teréne na svahu. Široké zadné pneumatiky s priemerom až 1,70 m prenášajú na pôdu viac sily.

Pneumaticky odpružené sedadlo – Pre extra komfort je štandardne pneumaticky odpružené sedadlo s možnosťou vyhrievania.







### **ODPRUŽENIE PREDNEJ NÁPRAVY – KOMFORT BEZ KOMPROMISOV**

Ramená odpruženej prednej nápravy sa plynulo prispôbia meniacemu sa terénu pre skutočne mimoriadny výkon na poli. Odpruženie je zamykateľné pre lepšiu precíznosť, dá sa však automaticky nastaviť pre udržanie úrovne prednej nápravy. To všetko prispieva k dokonalému jazdnému komfortu s maximom funkčnej efektívnosti.



### **MECHANICKÉ ODPRUŽENIE KABÍNY**

Oceníte jazdu, počas ktorej prekvapivo nepocítite nepríjemné vibrácie a nárazy. Tieto podráždenia môžu byť v priebehu dlhého dňa náročné na zvládnutie a vyvolávajú únavu, ktorá môže ohroziť bezpečnosť a zdravie. Bezúdržbové mechanické odpruženie kabíny sa postará o drsný a náročný terén a poskytne vám plynulú jazdu.





# PLNÝ VÝKON, S REGULOVANOU PRESNOSŤOU

Progresívna hydraulická sústava typového radu 5R predstavuje prepojenie skúsených operátorov priamo so závesným náradím. Bez časových strát, bez straty výkonu, s veľmi presným ovládaním každého pohybu. Traktory 5R sú vybavené s až 7 VHO, 3 v strede a 4 v zadnej časti. Hydraulický systém kompenzácie tlaku a prietoku (PFC) dokáže vyprodukovať maximálny prietok 117 l/min vždy, keď si to zaťaženie systému vyžaduje. Výkon a kontrola tam, kde ich potrebujete, a keď ich potrebujete.



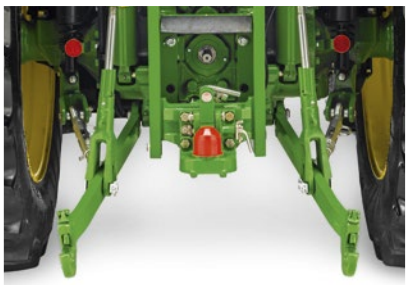

## ULTRA ODOLNÝ ZADNÝ ZÁVES

Zaveste čokoľvek, čo potrebujete pre svoju prácu. Skonstruovaný, aby si poradil dokonca aj s najťažším zaveseným náradím, super robustný zadný záves traktora 5R disponuje maximálnou zdvíhacou kapacitou 5 300 kg\*.



## LEPŠIE OTÁČANIE NA ÚVRATI S ITEC BASIC

Inteligentný systém ovládania náradia (ITEC) Basic koordinuje ovládanie zaveseného náradia pri otáčaní na úvratiach automatickým vypnutím PTO, uzávierky diferenciálu a pohonu všetkých kolies (4WD).



Lepší prístup – VHO blok umiestnený kvôli ľahkému prístupu zoskupuje až max. 4 VHO ventily, spojky Power Beyond a ventil beztlakového vratného okruhu na jednom vhodnom mieste.

\* maximálna zdvíhacia kapacita na hákoch

## TECHNICKÉ PARAMETRE

MODEL	5090R	5100R	5115R	5125R
<b>VÝKONNOSŤ MOTORA</b>				
Menovitý výkon (97/68 ES), hp (kW)	90 (66,6)	100 (74)	115 (85)	125 (91,9)
Menovitý výkon s TPM (97/68EC), hp (kW)	100 (74)	110 (81,5)	125 (92,3)	135 (99,2)
Max. výkon (97/68 ES), hp (kW)	92,9 (72)	108,7 (80)	125 (91,9)	135 (99,3)
Konštantný rozsah výkonu, ot/min	2 200 – 1 650			
Rezerva krútiaceho momentu, %	36	36	36	33,8
Maximálny krútiaci moment, Nm (pri 1 500 ot/min)	393	437	502	534
Menovité otáčky, ot/min	2 200			
Výrobca	John Deere			
Typ	PowerTech PWX			
Spracovanie výfukových plynov	EGR – DOC – DPF			
Nasávanie	Turbodúchadlo s obtokovým ventilom			
Valce / zdvihový objem	4 / 4,5			
Chladiaca sústava	Chladienie kvapalinou			
Systém vstrekovania paliva a jeho ovládanie	Vysokotlakový systém priameho vstrekovania (common rail), elektronicky ovládaný			
<b>PREVODOVKY</b>				
<b>COMMANDQUAD MANUÁLNA</b>				
16/16 2,0 – 40 km/h – len manuálna	■	■	■	■
<b>COMMANDQUAD</b>				
16/16 2,0 – 40 km/h – s funkciou Auto	■	■	■	■
<b>COMMAND8</b>				
32/16 2,0 – 40 km/h – s funkciou Auto a ECO	■	■	■	■
Prevodovka s plazivými rýchlosťami (s manuálnou CommandQuad alebo Command8)	■	■	■	■
<b>NÁPRAVY</b>				
Odpruženie prednej nápravy (voliteľné)	■	■	■	■
Zapínanie diferenciálu prednej nápravy	Štď náprava: Diferenciál s obmedzenou svornosťou – Odpružená predná náprava: elektrohydraulická			
Zapínanie zadnej uzávierky diferenciálu	Elektrohydraulické			
Zadná náprava	Náprava s prírubou			
<b>RIADENIE</b>				
Typ	Hydrostatické			
<b>HYDRAULICKÁ SÚSTAVA</b>				
Typ	Otvorený systém (OC) alebo sústava s kompenzáciou prietoku a tlaku (PFC), s funkciou snímania zaťaženia			
Prietokové množstvo pri menovitých otáčkach motora, základná/voliteľná verzia, l/min	96 / 117			
Ventily vonkajšieho hydraulického okruhu	Až 4+3			
Spätná vetva (Power beyond)	Voliteľné			
<b>3-BODOVÝ ZÁVES – VZADU</b>				
Typ	Elektronicky ovládané spodné ramená; silová a polohová regulácia, nekonečný mix			
Kategória	II			
Základná maximálna zdvíhacia kapacita na hákoch, kg	5 045			
Základná zdvíhacia kapacita v celom rozsahu pohybu (OECD 610 mm), kg	3 164			
Voliteľná Max. zdvíhacia kapacita na hákoch, kg	5 677			
Voliteľná Zdvíhacia kapacita v celom rozsahu pohybu (OECD 610 mm), kg	3 569			



## TECHNICKÉ PARAMETRE

MODEL	5090R	5100R	5115R	5125R
<b>3-BODOVÝ ZÁVES – VPREDU, VOLITEĽNÝ</b>				
Typ	Predný trojbodový záves ovládaný zadným ventilom vonkajšieho okruhu			
Kategória	II			
Max. zdvíhacia kapacita na hákoch, kg	3 262			
Zdvíhacia kapacita v celom rozsahu zdvihu, kg	2 854			
<b>ZADNÝ PTO</b>				
Typ	Elektrohydraulicky ovládaný			
<b>PREDNÝ PTO, VOLITEĽNÝ</b>				
Typ	Elektrohydraulicky ovládaný			
Otáčky motora pri menovitých otáčkach PTO (1 000), ot/min	2 000			
<b>KABÍNA</b>				
Technické parametre	Štandardná alebo panoramatická strecha			
Odpruženie (voliteľné)	Mechanicky			
Úroveň hluku pri uchu vodiča, dB(A)	74			
Displej	PDU+			
<b>RÔZNE</b>				
Režim zablokovania pedálov	Štandard			
Hydraulický brzdový systém prívesu (voliteľný)	2 vetvy			
Systém pneumatických brzd prívesu (voliteľný)	2 vetvy			
<b>OBJEMY NÁPLNÍ</b>				
Palivová nádrž (ako štandard) l	178			
<b>ROZMERY A HMOTNOSTI</b>				
Rázvor náprav, mm	2 250			
Šírka × výška × dĺžka, mm	2 150 x 2 695 x 3 653			
<i>Merané s nápravou s prírubou, až po strechu kabíny, od kapoty po zadné koleso a s pneumatikami 16.9 R34.</i>				
Minimálna prepravná hmotnosť, kg	4 300			
Maximálna dovolená celková hmotnosť, kg	8 600			
<b>ROZMERY PNEUMATÍK</b>				
Rozmery predných pneumatík, max. dostupné (priemer v cm)	480/65R24 (126)			
Rozmery zadných pneumatík, max. dostupné (priemer v cm)	540/65R38 (168)			

ROZMERY	ŠTANDARDNÁ VERZIA 5R	ÚZKA VERZIA 5R
(A) Šírka	2 150 mm	1 700 mm
(B) Relatívna výška*	1 937 mm	1 937 mm
(C) Celková dĺžka	3 653 mm	3 653 mm
(D) Rázvor náprav	2 250 mm	2 250 mm

\* Stred zadnej nápravy po vrch strechy kabíny

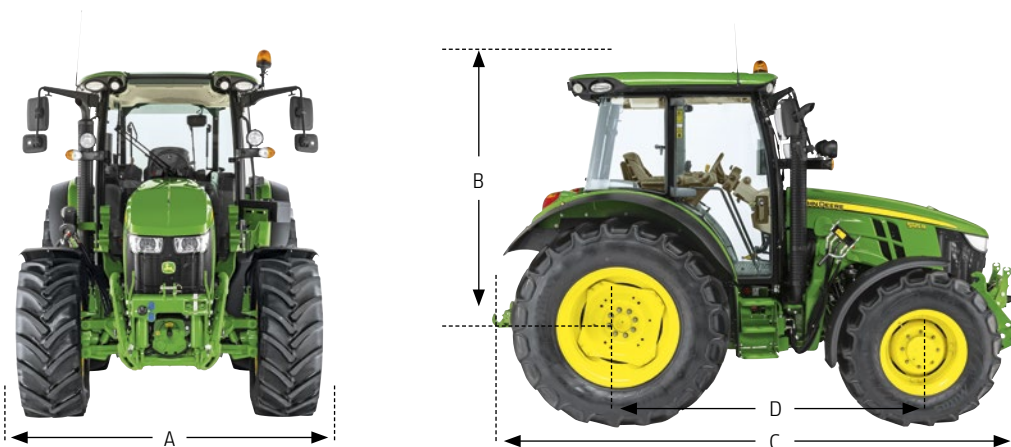

## TECHNICKÉ PARAMETRE

Americká spoločnosť poľnohospodárskych a biologických inžinierov je vzdelávací a vedecká organizácia zameraná na pokrok inžinierstva použiteľného v poľnohospodárskych, potravinárskych a biologických systémoch. Spoločnosť ASABE, založená v roku 1907 so sídlom v St. Joseph, Michigan, USA, združuje 8 000 členov vo viac ako 100 krajinách.



MODEL TRAKTORA			5090/5100/5115/5125R
PREDNÉ PNEUMATIKY			575/13.6R24
ZADNÉ PNEUMATIKY			750/16.9R34
RÁZVOR KOLIES	(WB)	mm	2 250
KAPACITA ČERPADLA		lpm	73
MENOVITÝ TLAK		psi / BAR	2 828/195
<b>NAKLADAČ</b>			<b>543R NSL</b>
LOPATA			Lopata pre náročné podmienky 1 850 mm
HMOTNOSŤ LOPATY			kg
ZDVÍHACIA KAPACITA PRI PLNEJ VÝŠKE			kg
MERANÉ PRI OTOČNOM ČAPE (U)			2 063
MERANÉ 800 mm PRED OTOČNÝM ČAPOM (V)			1 337
ZDVÍHACIA KAPACITA PRI 59 in (1,5 m) VÝŠKE ZDVIHNUTIA			kg
MERANÉ PRI OTOČNOM ČAPE (W)			2 210
MERANÉ 800 mm PRED OTOČNÝM ČAPOM (X)			1 652
VÝLOŽNÍK VYLAMOVARIA SILA			kg
MERANÉ PRI OTOČNOM ČAPE (Y)			2 327
MERANÉ 800 mm PRED OTOČNÝM ČAPOM (Z)			1 613
PRIKLÁPACIA SILA LOPATY			kg
PRI MAXIMÁLNEJ VÝŠKE (VV)			1 648
PRI VÝŠKE ZDVIHNUTIA 59 in (1,5 m) (XX)			2 711
NA ÚROVNI ZEME (ZZ)			2 565
MAXIMÁLNA VÝŠKA ZDVIHU (A)			mm
3 682			
SVETLOSŤ			mm
PRI PLNEJ VÝŠKE – ÚROVEŇ LOPATY (B)			3 442
PRI PLNEJ VÝŠKE – LOPATA VYSYPANÁ (C)			2 678
CELKOVÁ DĹŽKA (WB+F)			mm
4 649			
HĹBKA RÝPANIA (H)			mm
-102			
DOSAH			mm
PRI MAXIMÁLNEJ VÝŠKE (D)			776
NA ÚROVNI ZEME – LOPATA (F)			2 399
UHLY LOPATY			stupne
VYKLÁPACÍ UHOL PRI PLNEJ VÝŠKE (E)			-58
ZAKLOPENIE PRI ZEMI (G)			47
VYKLÁPACÍ UHOL PRI ZEMI			stupne
-151			
POČET CYKLOV			sek
ZDVIHNUTIE NAKLADAČA			4,35
SPUSTENIE NAKLADAČA			3,26
VYSYPANIE LOPATY			3,30
ZAKLOPENIE LOPATY DOZADU			2,22



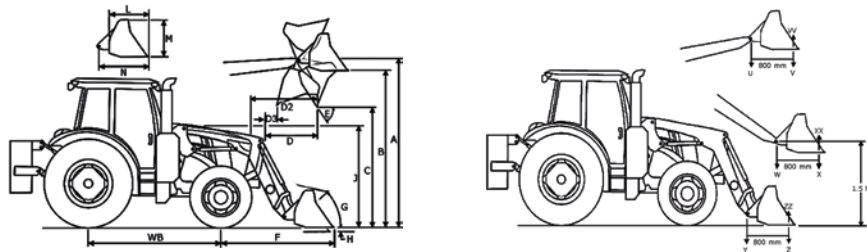

5090/5100/5115/5125R	5090/5100/5115/5125R	5090/5100/5115/5125R	5090/5100/5115/5125R
575/13.6R24	575/13.6R24	575/13.6R24	575/13.6R24
750/16.9R34	750/16.9R34	750/16.9R34	750/16.9R34
2 250	2 250	2 250	2 250
73	73	73	73
2 828/195	2 828/195	2 828/195	2 828/195
<b>543R MSL</b>	<b>603R NSL</b>	<b>603R MSL</b>	<b>603R HSL</b>
Lopata pre náročné podmienky 1 850 mm	Lopata pre náročné podmienky 1 850 mm	Lopata pre náročné podmienky 1 850 mm	Lopata pre náročné podmienky 1 850 mm
272	272	272	272
1 699	2 171	1 798	1 958
1 715	1 491	1 812	1 983
2 086	2 389	2 213	2 281
1 943	1 832	2 077	2 237
2 547	2 597	2 621	2 600
2 092	1 894	2 248	2 359
1 699	2 329	2 396	2 627
2 731	4 043	3 860	4 490
2 571	4 190	3 840	4 986
3 683	3 762	3 764	3 764
3 443	3 522	3 524	3 524
2 680	2 752	2 754	2 753
4 649	4 986	4 986	4 985
-99	-226	-224	-224
773	1 048	1 047	1 036
2 399	2 736	2 736	2 735
-58	-54	-54	-54
47	52	52	53
-100	-143	-99	-143
4,03	5,1	4,7	4,7
2,89	3,8	3,5	3,5
2,22	4,3	3,0	3,2
2,22	3,0	3,0	1,1

# NOTHING RUNS LIKE A DEERE.

Je pravdepodobné, že keď nás potrebujete, potrebujete nás okamžite. Kvôli rade, na vyriešenie problému, kvôli náhradnému dielu. Obráťte sa na nás, navštívime vás s našimi technikmi, ktorí sú všetci vyškolení v závode, pripravení ísť pracovať pre vás a použiť len originálne dielce a produkty John Deere. Naše komplexné plány údržby PowerGard sú navrhnuté tak, aby vaše stroje dokonale pracovali a prevádzkové náklady neprekročili váš rozpočet. Týmto spôsobom prispievame k vášmu pokoju.



48-2570

 **AGROSERVIS**  
spol. s. r. o.

Hadovská cesta 6 945 01 Komárno  
tel.: 035-774 05 56 fax: 035-774 05 55  
[www.deere.sk](http://www.deere.sk)

Zástupca výrobcu **JOHN DEERE** pre Slovensko

Tento textový materiál je určený pre celosvetové použitie. Obsahuje jednak všeobecné informácie, obrázky a popisy, ako aj niektoré ilustrácie a text, ktorý môže obsahovať finančné, úverové, poisťovacie voľiteľné možnosti, ktoré nie sú dostupné vo všetkých regiónoch. Kontaktujte, prosím, miestneho predajcu strojov značky John Deere, od ktorého obdržíte podrobnejšie informácie. Firma John Deere si vyhradzuje právo na zmenu technických údajov, konštrukcie a ceny výrobkov popisovaných v tomto textovom materiáli bez predchádzajúceho upozornenia. Kombinácia zelenej a žltej farby, logo jeleňa vo výskoku a nápis JOHN DEERE sú obchodnou značkou spoločnosti Deere & Company.